



••• the passion for moving

S1



Operador a bordo



• • • the passion for moving

S1



12,0 km/h



1.500 kg



500 kg





S1

Vehículo eléctrico industrial



12,0 km/h



1.500 kg



500 kg

- para arrastrar hasta **1.500 kg** y transportar hasta **500 kg**;
- certificaciones **ATEX** e **IECEx** disponibles para uso en entornos potencialmente peligrosos y explosivos;
- con **ruedas neumáticas** para uso interior y exterior;
- funcionamiento de **8 horas de trabajo con un uso continuo**;
- ajuste de **velocidad de 5 niveles**;
- amplia gama de **accesorios estándar o personalizables** bajo pedido.

Datos técnicos

Nombre modelo	S1
Certificación	CE
Capacidad de arrastre	1.500 kg
Capacidad de carga	500 kg
Velocidad máxima	12,0 km/h
Baterías	AGM 240 Ah
Peso (sin baterías)	167 kg
Longitud	1.611 mm
Ancho	814 mm
Altura	966 mm
Diámetro de giro	3,60 m

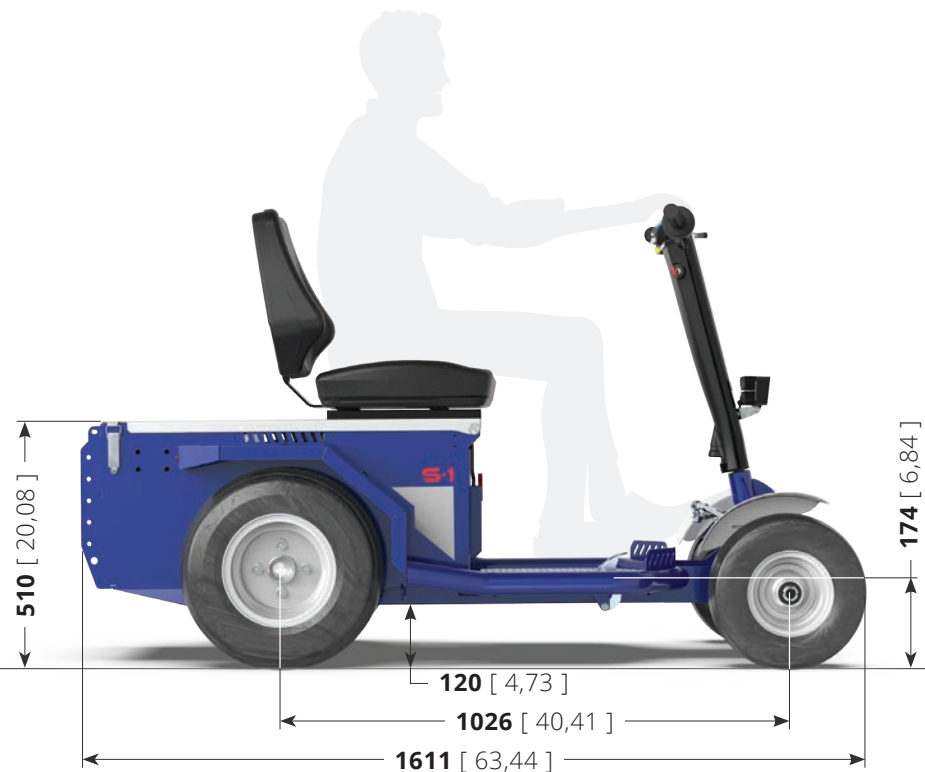
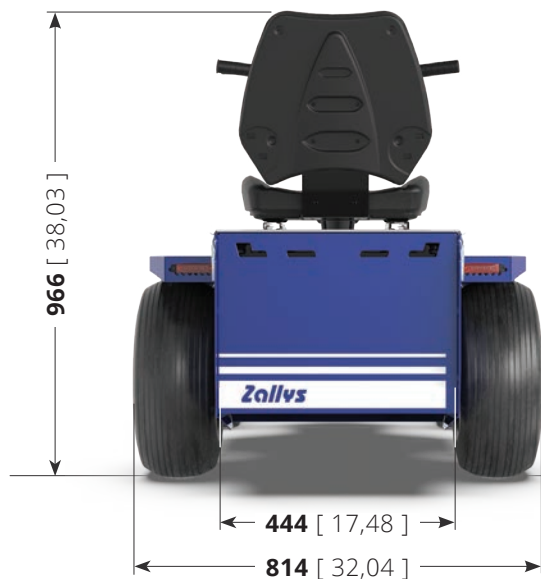

Unidad:
mm [inch]

Prestaciones en pendiente

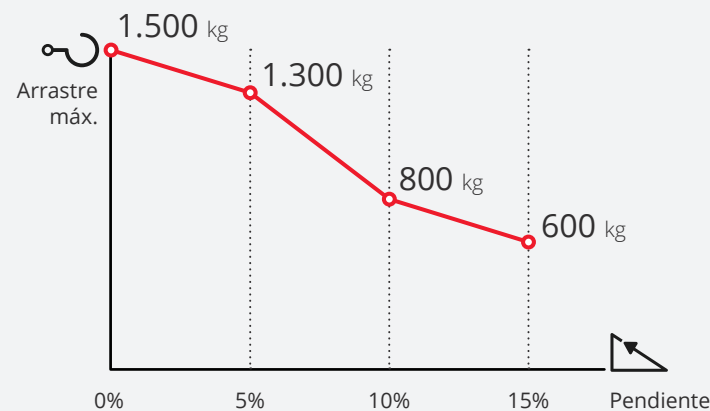

Si bien la fuerza del gancho expresada en N se mantiene sin cambios, la capacidad de remolque expresada en kg puede variar en función de: tipo de terreno sobre el que se realiza el remolque, uso o no de lastre y tipo de ruedas montadas en el vehículo y remolque.

Conducción ergonómica



El **manillar** de **S1** está diseñado para hacer más ergonómico el uso de la máquina por parte del operador, garantizando **el confort adecuado para un uso prolongado** durante el turno de trabajo. **Los mandos y las herramientas de control y seguridad están todos al alcance de la mano**, y la pantalla LED siempre muestra la carga restante de la batería y la dirección de viaje; la llave está en el lado derecho para un encendido rápido y conveniente. La **estructura** está hecha de **materiales resistentes** en caso de impactos accidentales.

Freno de emergencia electrónico

Botón de la luz

Acelerador

Desviador de selección de la dirección

Pantalla LED

Botón de la bocina

Botón de ajuste de velocidad

Llave de encendido



Autonomía garantizada



S1 está equipado de serie con cuatro baterías de **240 Ah**, que garantizan a la máquina una autonomía de **8 horas de trabajo con un uso continuo**.

Las baterías son herméticas **AGM** y por tanto **no requieren mantenimiento**.



5 niveles de velocidad

La **velocidad** de S1 es **regulable en 5 niveles**, para adaptar la conducción en función del tipo de operación a la que te enfrentas. El llamado sistema Flex-to-go, diseñado para poder realizar **maniobras en menos pasos** reduciendo la velocidad en espacios reducidos y **recorrer largas distancias más rápidamente** acelerando en rectas.

Para cada nivel la velocidad de la máquina aumenta un 20%, según esta curva:

- 1º nivel: Velocidad al 20%;
- 2º nivel: Velocidad al 40%;
- 3º nivel: Velocidad al 60%;
- 4º nivel: Velocidad al 80%;
- 5º nivel: Velocidad máxima;



Seguridad

Como todos los vehículos Zallys, **S1** está equipado de serie con varios sistemas para garantizar la **máxima seguridad** al operador durante su uso, ayudando a crear un entorno de trabajo seguro y productivo sin riesgos de lesiones o enfermedades profesionales. Los dispositivos de seguridad estándar son:

- Asiento con **sensor de hombre muerto**;
- **Freno mecánico** de pedal;
- **Freno electrónico** de palanca;
- Conector para la **interrupción del suministro eléctrico**;
- **Luces delanteras y traseras**.

Además, están disponibles como accesorios los siguientes **dispositivos opcionales**:

- **Cinturones de seguridad**;
- **Faro giratorio LED**.



Arrastre



S1 puede remolcar diferentes tipos de carritos gracias al gancho multifuncional con fijación de bola, pasador o perno. Adecuado para remolques con barra de tracción de ojal, enganche para remolque y barra de tracción de resorte.

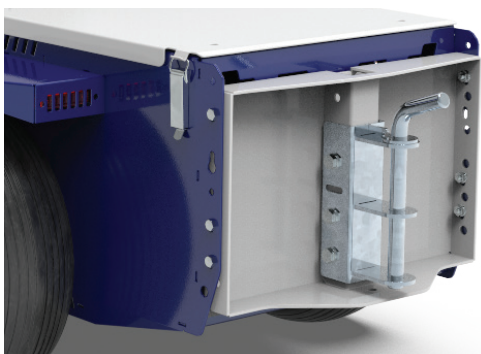

Gancho con perno
Ø 16 / 20 / 35 / 40 mm



Gancho multifunción
bola / perno

Transporte



Además de la función de remolque, **S1** puede equiparse con una espaciosa cesta de 730 x 730 x 220 mm para transportar material de hasta **500 kg**.



Ejemplos de aplicación

Sectores de aplicación:



LOGÍSTICA INDUSTRIAL



INDUSTRIA METALÚRGICA



AEROPUERTOS Y AVIACIÓN



HOSPITALES



Lavanderie e Multiservizio



Lavanderie e Multiservizio



Lavanderie e Multiservizio



Aeroporti e Aviazione



Logistica Industriale



Vivai



Versiones alternativas

S1 está disponible en versión estándar o en versión L, para transportar cargas más voluminosas.



S1

Versión estándar

S1 es la solución ideal para eliminar la manipulación manual de cargas y agilizar los movimientos de personal, aumentando al mismo tiempo la seguridad. Vehículo multifuncional apto para numerosas aplicaciones.



S2

Bastidor más largo

S2 es la versión más grande de **S1**. Tiene las mismas prestaciones que la versión estándar y es **400 mm más largo**; esta característica lo convierte en un vehículo extremadamente versátil, apto tanto para el arrastre de carros como para el transporte de material sobre plataforma de carga y, por supuesto, para un desplazamiento ágil y cómodo del personal.



1996



...the passion for moving

2006



... the passion for moving

2016



www.zallys.com

Contatos:

sales@zallys.com

+39 0445 366785

Zallys srl srl - Via Palazzina 1, Sarcedo 36030 (VI) - Italia